



CİHAZ TANIMI

TC441 Model Cihazlar endüstriyel ortamlarda ihtiyaç duyulan farklı şekillerdeki zamanlama işlemleri için tasarlanmış, üç farklı MOD'da çalışan, zaman birimi saniye, dakika veya saat olarak seçilebilen ve 0.00-99.99 / 0-9999 değerleri arasında set edilebilen endüstriyel cihazlardır.

100-240Vac/dc (Üniversal) ve 24Vac/dc besleme gerilimi modelleri bulunmaktadır.

Uluslararası EMC ve Güvenlik standartlarına uyumludur.

UYARILAR

- ☞ Cihazı kullanmadan önce bu kullanım kılavuzunu dikkatlice okuyun.
- ☞ Bu kılavuzdaki uyarılara uyulmamasından kaynaklanan kaza ve zararların sorumluluğu kullanıcıya aittir.
- ☞ Cihazın bozulması durumunda oluşabilecek kaza ve zararları engellemek için önlem alın.
- ☞ Cihazı kolay tutuşan ve patlayıcı gazların olduğu ortamlarda kullanmayın.
- ☞ Cihaz içerisine sıvı maddeler ve metal parçaların girmemesi için önlem alın.
- ☞ Cihaz enerjili iken terminallere dokunmayın.
- ☞ Kullanım hatalarından kaynaklanan arızalarda cihaz garanti kapsamından çıkar.
- ☞ Cihaz ile ilgili bağlantıları bağlantı şemasına uygun olarak yapmadan önce cihaza enerji vermeyin.
- ☞ Cihaz bu kullanım kılavuzunda belirtilen kullanım sınırları içerisinde kullanılmalıdır.
- ☞ Sinyal kabloları, yüksek akımlı ve gerilimli güç kablolarına yakın olmamalıdır.
- ☞ Cihazın bakanlıkça tespit ve ilan edilen ömrü 10 yıldır.
- ☞ Cihaz ayarları kullanım yerine ve koşullarına uygun olacak şekilde yapılmalıdır.

BAĞLANTI ŞEMASI

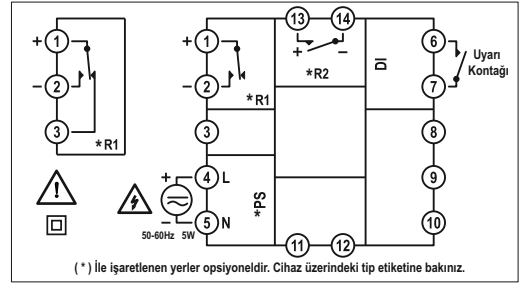

ÜRÜN KODU

TC441- / -

Besleme Gerilimi :
0 = 100-240V AC/DC (Üniversal)
1 = 24V AC/DC

Birinci Röle Çıkışı :
0 = Yok
1 = NO Kontak
2 = 24V Lojik Çıkış (SSR)
3 = NO/NC Kontak

GÖSTERGE VE TUŞLAR

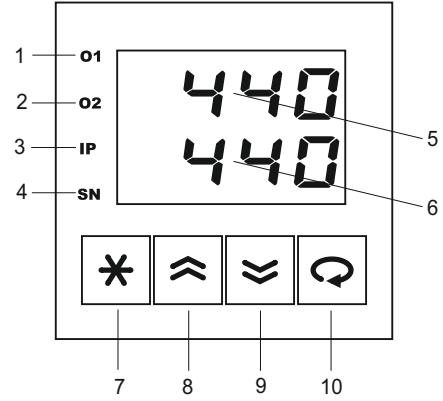



1	O1 LEDİ	Çıkış modülünün (DO1) durumunu gösterir.
2	O2 LEDİ	Bu modelde kullanılmamaktadır.
3	IP LEDİ	Uyarı kontağının (DI) durumunu gösterir.
4	SN LEDİ	Zaman ilerlerken 1 saniye aralıklarla yanıp söner.
5	BİRİNCİ GÖSTERGE	Kalan zamanın veya parametre isimlerinin görüntülediği göstergedir.
6	İKİNCİ GÖSTERGE	Set edilen zamanın veya parametre değerlerinin görüntülediği göstergedir.
7	YILDIZ TUŞU	Operatör-Ekranına dönmek için kullanılır.
8	YUKARI OK TUŞU	Set edilen zamanı veya parametre değerlerini arttırmak için kullanılır.
9	AŞAĞI OK TUŞU	Set edilen zamanı veya parametre değerlerini düşürmek için kullanılır.
10	GİRİŞ TUŞU	Bir sonraki parametreye geçmek için kullanılır.



TEKNİK ÖZELLİKLER





Besleme Gerilimi	100-240Vac/dc: +%10 -%15	24Vac/dc: +%10 -%20
Güç Tüketimi	3W,5VA	
Çıkış Modülü (DO1)	NO Kontak: 250Vac 3A	NC Kontak: 250Vac 3A Pulse: 24Vdc 20mA
Kontak Ömrü	Yüksüz: 10.000.000 anahtarlama, 250Vac 3A Rezistif Yükte: 100.000 anahtarlama	
Hafıza	100 yıl, 100.000 yenileme	
Doğruluk	+/- %0,01	
Ortam Sıcaklığı	Çalışma: -10...+55C, Depolama: -20...+65C	
Koruma Sınıfı	IP20	
Ölçüler	Genişlik: 48mm, Yükseklik: 48mm, Derinlik: 108mm	
Pano kesim ölçüleri	45+/-0,5 mm x 45+/-0,5 mm	
Ağırlık	154gr	

KULLANIM

Cihaz normal çalışma durumunda iken birinci göstergede kalan zaman ikinci göstergede ise set edilen zaman görüntülenir, bu konum Operatör-Ekranı olarak adlandırılır. Operatör-Ekranında iken set edilen zamanı değiştirmek için  veya  tuşları kullanılır.







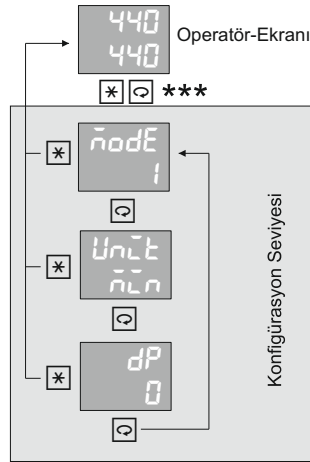

Çihazın çalışma modu, zaman birimi ve ondalık derecesi konfigürasyon seviyesindeki parametreler ile ayarlanır.

*** Konfigürasyon seviyesine geçmek için cihaza enerji verildiğinde ilk 2 saniye içinde (ekranda **8888** görünürken)  ve  tuşlarına birlikte basılmalı ve açılış mesajı boyunca basılı tutulmalıdır.

Konfigürasyon-Seviyesinde birinci göstergede parametrenin ismi, ikinci göstergede ise parametrenin değeri görüntülenir. Parametre değerini değiştirmek için ,  tuşları ve bir sonraki parametreye geçmek için  tuşu kullanılır. Konfigürasyon-Seviyesinden çıkmak için ise  tuşu kullanılır.



PARAMETRELER İLE İLGİLİ AÇIKLAMALAR

Ekran	Açıklama	Tuş	Ayar Aralığı
	Çalışma Modu (Bkz. Tablo-1)	 / 	0-2
	Zaman Birimi (\mathcal{E} = Saniye, \tilde{n} = Dakika, Hr = Saat)	 / 	\mathcal{E} , \tilde{n} , Hr
	Ondalık Derecesi	 / 	0-2

 tuşu bir sonraki ekrana geçmek için kullanılır.

 tuşu Operatör-Ekranına dönmek için kullanılır.

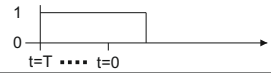
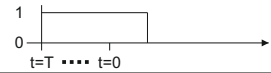
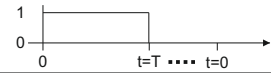
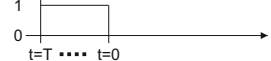
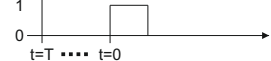
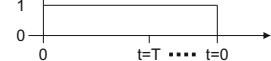
Tablo-1	$\tilde{n}odE = 0$	$\tilde{n}odE = 1$	$\tilde{n}odE = 2$
UYARI (DI)			
ÇIKIŞ (DO1)			

Tablodaki "T" Set edilen zamanı "t" ise Kalan zamanı ifade eder. Kesikli çizgi ile gösterilen bölge zamanın ilerleği bölgedir.