

Standart Kontrol Cihazları



SC500

Cihaz Özellikleri

LCD Gösterge Üzerinde
 2 Adet 4 Digit Numerik Gösterge
 Röleler için LED Göstergeler
 4 Adet kapasitif Dokunmatik Tuş
 1 Adet Transmitter Besleme Çıkışı (24VDC)
 1 Adet Ünlversal Sensör Girişi (TC, RT, mA, mV, V)
 1 Adet Analog Çıkış (0/4-20mA.0/2-10V)
 1 Adet RS485 İletişim Birimi
 4 Adet Röle veya Lojik Çıkış (24VDC)
 100-240V AC/DC Ünlversal veya 24V AC/DC Besleme
 Giriş Çıkış modülleri Arası İzolasyon
 Auto-Tuning (PID parametrelerinin otomatik ayarı)
 Sensör Arıza Tespiti
 9 Farklı Röle Fonksiyonu
 ON/OFF,P,PI,PD,PID Kontrol
 Lineer ve Zaman-Oransal Kontrol Çıkış
 100ms Örnekleme ve Kontrol Çevrimi
 Standart MODBUS RTU İletişim Protokolü
 Bilgisayar Üzerinden Konfigürasyon

SC500 Model cihazlar, 48 x 96 mm ebatlarında endüstriyel ortamlardaki bir çok proses değişkeninin sıcaklık, basınç, hız, seviye, nem, akım, gerilim, direnç ve diğer fiziksel birimlerin ölçümü, açık/kapalı ve PID kontrolü amacı ile tasarlanmış, tamamen modüler ve her modülü müstakil olarak konfigüre edilebilir cihazlardır. Gıda, Plastik, Demir Çelik, Kimya, Metalurji, Çimento, Seramik, Petro-Kimya, Rafineriler, Cam ve diğer sanayi dallarında kullanılmaktadır. Tasarım aşamasında uluslararası standartlara uyum, güvenilirlik ve kullanım kolaylığı temel alınmış ergonomik cihazlardır.

Giriş Tipleri

| Sensör Tipi | Standart | Min. | Max. |
|--------------------------|-----------|---------|---------|
| Tip-T (Cu-Const) | IEC60584 | -200 °C | 300 °C |
| Tip-U (Cu-Const) | IEC60584 | -200 °C | 600 °C |
| Tip-J (Fe-Const) | IEC60584 | -200 °C | 800 °C |
| Tip-L (Fe-Const) | IEC60584 | -200 °C | 900 °C |
| Tip-K (NiCr-Ni) | IEC60584 | -200 °C | 1200 °C |
| Tip-E (Cr-Const) | IEC60584 | -200 °C | 1200 °C |
| Tip-N (Nicrosil-Nisil) | IEC60584 | 0 °C | 1200 °C |
| Tip-S (Pt%10Rh-Pt) | IEC60584 | 0 °C | 1500 °C |
| Tip-R (Pt%13Rh-Pt) | IEC60584 | 0 °C | 1600 °C |
| Tip-B (Pt%18Rh-Pt) | IEC60584 | 0 °C | 1800 °C |
| Pt-100 | DIN 43760 | -200 °C | 850 °C |
| 0 / 4-20 mA | | 0 mA | 20 mA |
| 0 / 2-10 VDC | | 0 VDC | 10 VDC |

Cihaz Ölçüleri

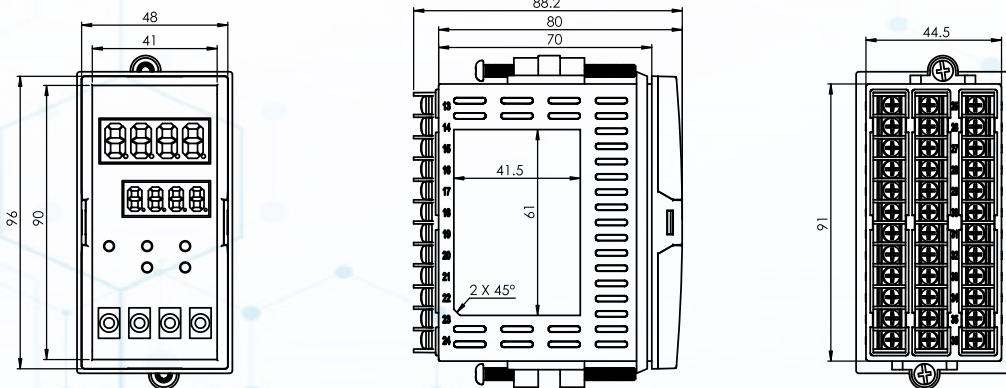

Pano Kesim Ölçüleri : 46+/-0,5 mm x 91+/-0,5 mm

Teknik Özellikler

| | |
|--------------------------------|--|
| Besleme Gerilimi (PS) | 100-240 Vac/dc +%10-%15 Universal 24 Vac/dc +%10-%20 Universal |
| Güç Tüketimi | 6W, 10VA |
| Üniversal Sensör Girişi (S1) | Termokupl = B,E,J,K,L,N,R,S,T,U İki Telli Transmitter = 4-20mA Rezistans Termometre = Pt-100 Akım = 0/4-20mA Gerilim = 0-50mV, 0/2-10V |
| Transmitter Besleme (TX) | 24Vdc (I _{sc} = 30mA) |
| Analog Giriş Empedansları | Termokupl, mV = 10MΩ Akım = 10Ω Gerilim = 1MΩ |
| Analog Çıkış (O1) | Akım : 0/4-20mA (RL≥500Ω) Gerilim = 0/2-10V (RL≥1MΩ) |
| Röle Çıkışları (R1,R2,R3,R4) | Kontak (R1,R2,R3,R4) : 250VAC 10A Lojik Çıkış = 24Vdc 20mA |
| Kontak Ömrü | Yüksüz = 10.000.000 Anahtarlama 250V 10A Rezistif Yükte : 1.000.000 Anahtarlama |
| Hafıza | 100 Yıl, 100.000 Yenilenme |
| Doğruluk | +/- % 0,2 |
| Örnekleme Zamanı | 100 ms |
| Ortam Sıcaklığı | Çalışma = -10...+55°C Depolama = -20...+65°C |
| Koruma Sınıfı | Ön Panel = IP54 Arka Panel = IP20 |
| Ölçüler | Genişlik = 48 mm Yükseklik = 96 mm Derinlik = 78,2 mm |
| Pano Kesim Ölçüleri | 92 +/- 0,5 mm x 92 +/- 0,5 mm |
| Ağırlık | 430 gr |

Modüler Yapı ve Bağlantı Şeması

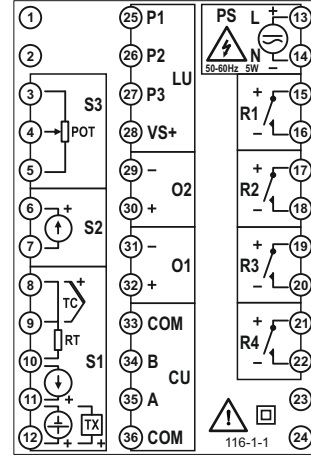

| Modül | Açıklama |
|-------------|--|
| S1 | Üniversal sensör giriş modülü (Proses değeri ölçümü için kullanılan sensör bu modülden uygun sembolün bulunduğu klemenslere bağlanır). |
| S2,S3 | Bu modelde kullanılmamaktadır. |
| LU | Bu modelde kullanılmamaktadır. |
| CU | RS485 iletişim modülü. (Bu modülün içeriği ürün kodu ile belirlenir, fonksiyonları ise cihaz üzerinden seçilebilir). |
| O1 | Analog çıkış modülü (Bu modülün içeriği ürün kodu ile belirlenir, fonksiyonları ise cihaz üzerinden seçilebilir). |
| O2 | Bu modelde kullanılmamaktadır. |
| R1,R2,R3,R4 | Röle çıkış modülleri. (Bu modülün içeriği ürün kodu ile belirlenir, fonksiyonu ise cihaz üzerinden seçilir). |
| PS | Besleme gerilimi girişi. (Besleme gerilimi ürün kodu ile belirlenir). |

Ürün Kodu

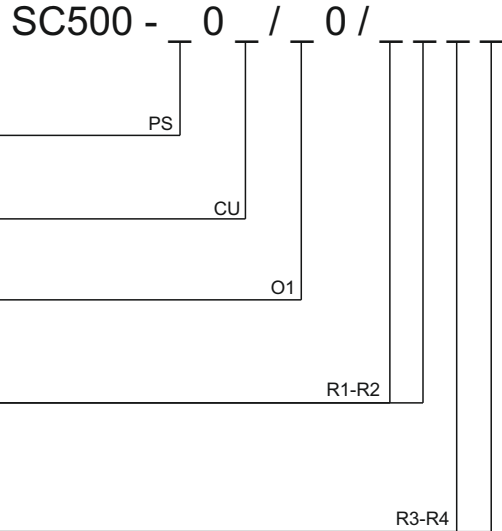

Besleme Gerilimi : _____
0 = 100-240Vac (Üniversal)
1 = 24Vac/dc

İletişim Modülü : _____
0 = Yok
3 = RS485 (MODBUS) İletişim Birimi

Analog Çıkış Modülü : _____
0 = Yok
1 = 0/4-20mA Akım Çıkışı
2 = 0/2-10Vdc Gerilim Çıkışı

R1,R2 Çıkış Modülleri : _____
0 = Yok
1 = NO Kontak
2 = 24V Lojik Çıkış (SSR Sürmek İçin)
3 = NO/NC Kontak

R3,R4 Çıkış Modülü : _____
0 = Yok
1 = NO Kontak
2 = 24V Lojik Çıkış (SSR Sürmek İçin)

Not : R1 rölesi 3 (NO/NC) olarak kodlanmış ise R2 ve R3 rölesi kontak olarak seçildiğinde NO/NC olarak kodlanmalıdır .
R2 rölesi 3 (NO/NC) olarak kodlanmış ise R1 ve R3 rölesi kontak olarak seçildiğinde NO/NC olarak kodlanmalıdır .
R1,R2,R3 modülü 3 olarak seçilmişse R4 modülü 0 olarak kodlanmalıdır .