

Standart Adım Kontrol Cihazları



PC48

PC48 Model cihazlar, 48 x 96 mm ebatlarında endüstriyel ortamlardaki bir çok proses değişkeninin sıcaklık, basınç, hız, seviye, nem, akım, gerilim, direnç ve diğer fiziksel birimlerin ölçümü, açık/kapalı ve PID kontrolü amacı ile tasarlanmış, 1 program ve 10 adım girilebilen tamamen modüler ve her modülü müstakil olarak konfigüre edilebilir cihazlardır.



PC96

PC96 Model cihazlar, 96 x 48 mm ebatlarında endüstriyel ortamlardaki bir çok proses değişkeninin sıcaklık, basınç, hız, seviye, nem, akım, gerilim, direnç ve diğer fiziksel birimlerin ölçümü, açık/kapalı ve PID kontrolü amacı ile tasarlanmış, 1 program ve 10 adım girilebilen tamamen modüler ve her modülü müstakil olarak konfigüre edilebilir cihazlardır.

Cihaz Özellikleri

- 2 Adet 4 Digit Numerik Gösterge
- 6 Adet LED Gösterge
- 1 Adet Transmitter Çıkışı (24V)
- 1 Adet Ünlversal Giriş (TC,RT,mV,V,mA)
- 1 Adet Analog Çıkış (0/4-20mA,0/2-10V)
- 1 Adet RS485 İletişim Birimi
- 4 Adet Röle veya Lojik Çıkış
- 100-240Vac/dc veya 24Vac/dc Besleme
- Giriş/Çıkış Modülleri Arası İzolasyon

- 10 Adım 1 Program Adım Kontrol
- 2 Farklı Enerji Kesintisi Davranışı
- ON/OFF,P,PI,PID Kontrol Secenekleri
- Auto-Tuning Özelliği
- Sensör Arıza Tespiti
- 4 Adet Seçmeli Set Noktası
- 9 Farklı Röle Fonksiyonu
- Lineer ve Zaman-Oransal Kontrol Çıkışı
- 100ms Örnekleme ve Kontrol Çevrimi
- Standart MODBUS RTU İletişim Protokolü
- Bilgisayar Üzerinden Konfigürasyon

Cihaz Özellikleri

- 2 Adet 4 Digit Numerik Gösterge
- 6 Adet LED Gösterge
- 1 Adet Transmitter Çıkışı (24V)
- 1 Adet Ünlversal Giriş (TC,RT,mV,V,mA)
- 1 Adet Analog Çıkış (0/4-20mA,0/2-10V)
- 1 Adet RS485 İletişim Birimi
- 4 Adet Röle veya Lojik Çıkış
- 100-240Vac/dc veya 24Vac/dc Besleme
- Giriş/Çıkış Modülleri Arası İzolasyon

- 10 Adım 1 Program Adım Kontrol
- 2 Farklı Enerjilenme Davranışı
- ON/OFF,P,PI,PID Kontrol Secenekleri
- Auto-Tuning Özelliği
- Sensör Arıza Tespiti
- 4 Adet Seçmeli Set Noktası
- 9 Farklı Röle Fonksiyonu
- Lineer ve Zaman-Oransal Kontrol Çıkışı
- 100ms Örnekleme ve Kontrol Çevrimi
- Standart MODBUS RTU İletişim Protokolü
- Bilgisayar Üzerinden Konfigürasyon

Teknik Özellikler

Besleme Gerilimi (PS)	100-240 Vac/dc +%10-%15 24 Vac/dc +%10-%20
Güç Tüketimi	6W, 10VA
Üniversal Sensör Girişi (S1)	Termokupl = B,E,J,K,L,N,R,S,T,U İki Telli Transmitter = 4-20mA Rezistans Termometre = Pt-100 Akım = 0/4-20mA Gerilim = 0-5mV,0/2-10V
Transmitter Besleme (TX)	24Vdc (I _{sc} = 30mA)
Analog Giriş Empedansları	Termokupl, mV = 10MΩ Akım = 10Ω Gerilim = 1MΩ
Analog Çıkış (O1)	Akım : 0/4-20mA (R _L ≥500Ω) Gerilim = 0/2-10V (R _L ≥1MΩ)
Röle Çıkışları (R1,R2,R3,R4)	Kontak (R1,R2,R3,R4) : 250VAC 10A Lojik Çıkış = 24Vdc 20mA
Kontak Ömrü	Yüksüz = 10.000.000 Anahtarlama 250V 10A Rezistif Yükte : 1.000.000 Anahtarlama
Hafıza	100 Yıl, 100.000 Yenilenme
Doğruluk	+/- % 0,2
Örnekleme Zamanı	100 ms
Ortam Sıcaklığı	Çalışma = -10...+55°C Depolama = -20...+65°C
Koruma Sınıfı	Ön Panel = IP54 Arka Panel = IP20
Pano Kesim Ölçüleri	46 +/- 0,5 mm x 91 +/- 0,5 mm 46 +/- 0,5 mm x 91 +/- 0,5 mm
Ağırlık	430 gr

Modüler Yapı ve Bağlantı Şeması

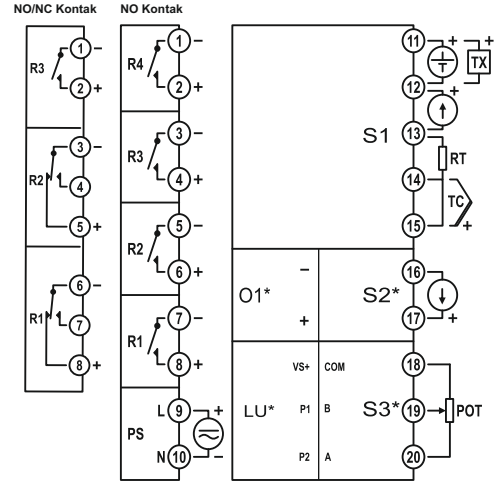

* Opsiyoneldir. Lütfen Cihaz Tip Etiketine bakınız.

Modül	Açıklama
S1	Üniversal sensör giriş modülü (Proses değeri ölçümü için kullanılan sensör bu modülden uygun sembolün bulunduğu klemenslere bağlanmalıdır).
S3,LU,CU	RS485 MODBUS RTU
R1,R2,R3,R4	Röle çıkış modülleri. (Bu modülün içeriği ürün kodu ile belirlenir, fonksiyonu ise cihaz üzerinden seçilebilir).
PS	Besleme gerilimi girişi. (Besleme gerilimi ürün kodu ile belirlenir).

Ürün Kodu

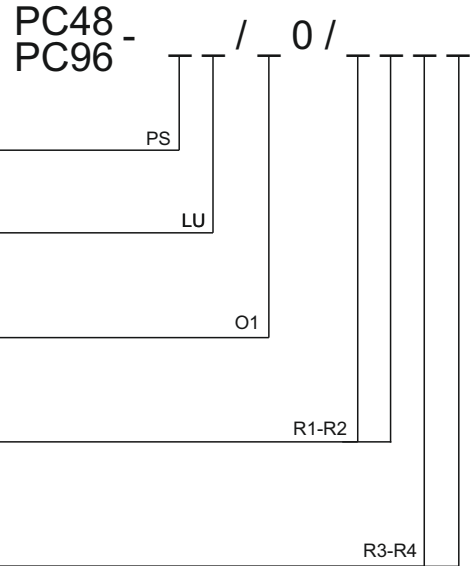

- Besleme Gerilimi :** _____
 0 = 100-240Vac (Üniversal)
 1 = 24Vac/dc
- İletişim Modülü :** _____
 0 = Yok
 1 = 2 Adet 15V Lojik Giriş
 3 = RS485 (MODBUS) İletişim Birimi
- Analog Çıkış Modülü :** _____
 0 = Yok
 1 = 0/4-20mA Akım Çıkışı
 2 = 0/2-10Vdc Gerilim Çıkışı
- R1,R2 Çıkış Modülleri :** _____
 0 = Yok
 1 = NO Kontak
 2 = 24V Lojik Çıkış (SSR Sürmek İçin)
 3 = NO/NC Kontak
- R3,R4 Çıkış Modülleri :** _____
 0 = Yok
 1 = NO Kontak
 2 = 24V Lojik Çıkış (SSR Sürmek İçin)

Not : R1 rölesi 3 (NO/NC) olarak kodlanmış ise R2 rölesi kontak olarak seçildiğinde NO/NC olarak kodlanmalıdır .
 R2 rölesi 3 (NO/NC) olarak kodlanmış ise R1 rölesi kontak olarak seçildiğinde NO/NC olarak kodlanmalıdır .
 R1,R2 modülü 3 olarak seçilmişse R4 modülü 0 olarak kodlanmalıdır.